

ZOOMLION

ELEKTRICKÁ KLOUBOVÁ PLOŠINA ZA10RJE

Splňující normy CE/ANSI/CSA

HLAVNÍ ÚDAJE

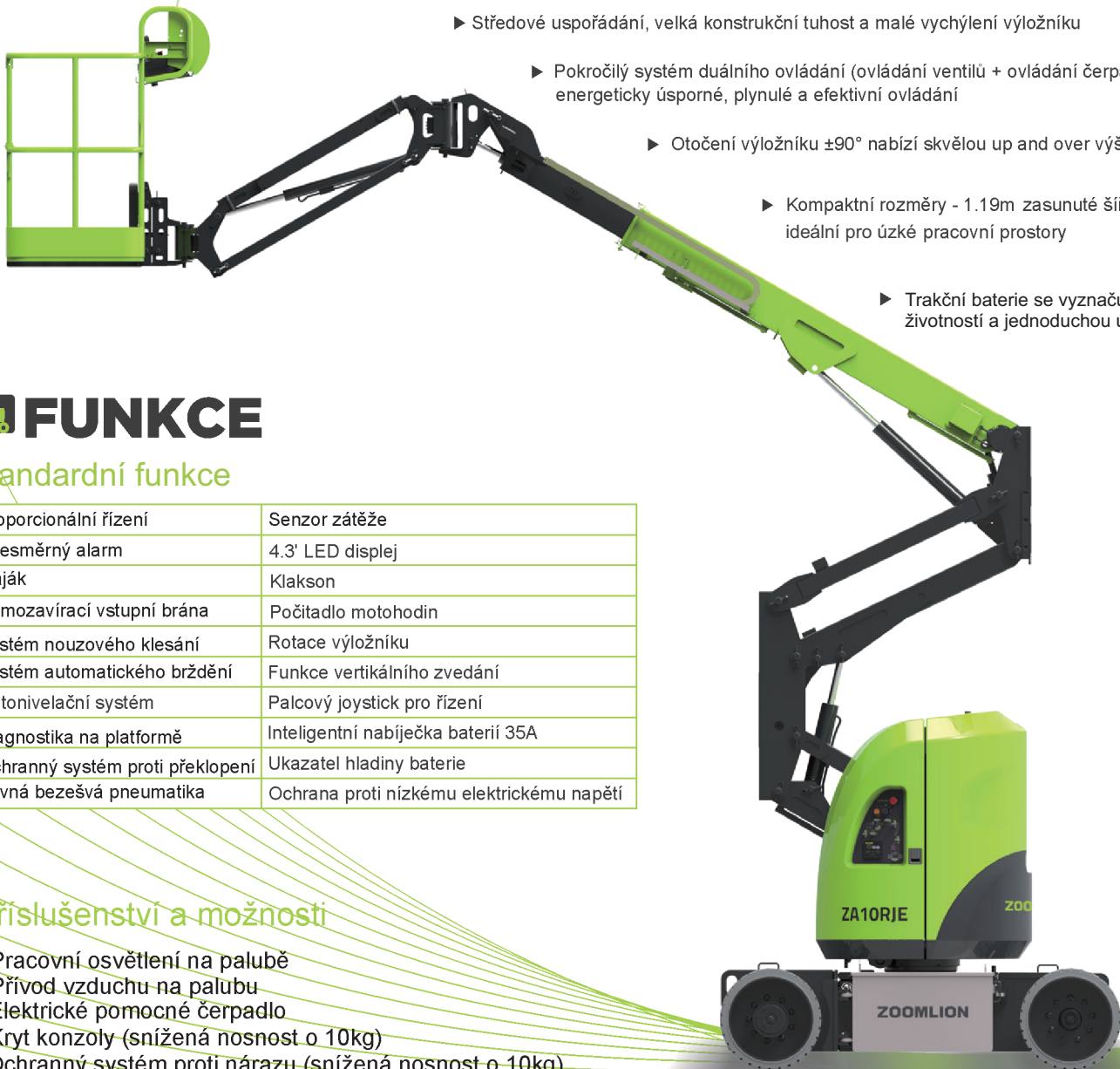

► Středové uspořádání, velká konstrukční tuhost a malé vychýlení výložníku

► Pokročilý systém duálního ovládání (ovládání ventilů + ovládání čerpadla) nabízí energeticky úsporné, plynulé a efektivní ovládání

► Otočení výložníku $\pm 90^\circ$ nabízí skvělou up and over výšku

► Kompaktní rozměry - 1.19m zasunutá šíře, ideální pro úzké pracovní prostory

► Trakční baterie se vyznačují dlouhou životností a jednoduchou údržbou

FUNKCE

Standardní funkce

Proporcionální řízení	Senzor zátěže
Všesměrný alarm	4.3' LED displej
Maják	Klakson
Samozavírací vstupní brána	Počítadlo motohodin
Systém nouzového klesání	Rotace výložníku
Systém automatického brždění	Funkce vertikálního zvedání
Autonivelační systém	Palcový joystick pro řízení
Diagnostika na platformě	Inteligentní nabíječka baterií 35A
Ochranný systém proti překlopení	Ukazatel hladiny baterie
Pevná bežešvá pneumatika	Ochrana proti nízkému elektrickému napětí

Příslušenství a možnosti

- Pracovní osvětlení na palubě
- Přívod vzduchu na palubu
- Elektrické pomocné čerpadlo
- Kryt konzoly (snížená nosnost o 10kg)
- Ochranný systém proti nárazu (snížená nosnost o 10kg)

SE ZOOMLION MÁTE ZELENOU

www.kerous.cz, tel: +420 735 174 723, prodej@kerous.cz

ZOOMLION

HLAVNÍ VLASTNOSTI KLOUBOVÉ PLOŠINY ZA 10RJE

Splňující normy CE/ANSI/CSA

Model	ZA10RJE
Rozměry	
Pracovní výška	11.55m
Výška plošiny	9.55m
Horizontální dosah	6.85m
Výška up and over (nahoru a přes)	4.6m
A - Délka (zasunutá)	5.5m
B - Šířka (zasunutá)	1.19m
C - Výška (zasunutá)	1.98m
D - Délka platformy	1.17m
E - Šířka platformy	0.76m
Délka výložníku	1.24m
F - Rozvor	1.65m
G - Světla výška	0.1m
Transportní délka (zasunutý výložník)	3.95m
Transportní výška (zasunutý výložník)	2.45m
Výkon	
Nosnost	230kg
Rychlost jízdy	5km/h
Stoupavost	35% (19°)
Poloměr otáčení (vnitřní)	1.7m
Poloměr otáčení (vnější)	3.25m
Rozsah točny	355° nekontinuální
Rozsah výložníku	±90°
Rotace platformy	±90°
Rozsah zadní H - točny	0m
Max. rychlost větru	12.5m/s
Pohon	
Trakční baterie	24×2V/330Ah
Nabíječka	48V/35A
Řídicí motor	AC 32V/3.3kW
Zdvihací motor	DC 48V/4.5kW
Pomocný pohon Elektrické čerpadlo	Standard: Manuální pumpa/Možnost: El. pumpa
Objem hydraulické nádrže	15L
Pneumatiky	
Typ	22×7X×17.75 Bezešvá pneumatika
Váha	
Celková	6550kg

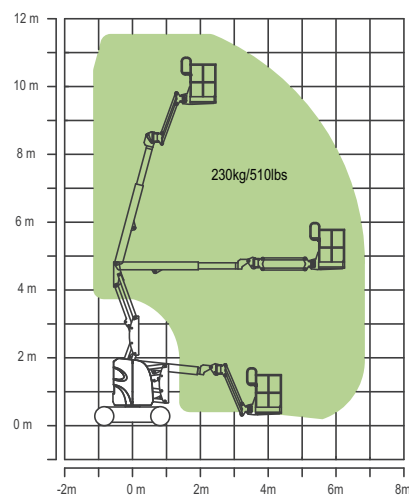
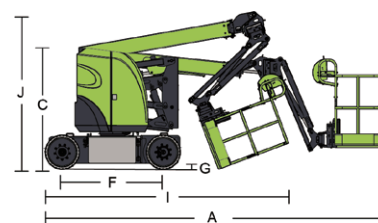

Rozsah pohybu ZA10RJE

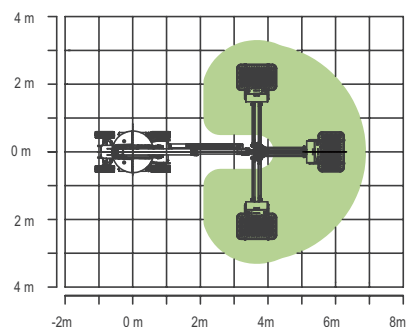

Rozsah rotace platformy ZA10RJE